

Rattaringluse reklaamipartneri leidmine

1. Üldinfo.....	2
2. Lepingu periood.....	2
3. Mida pakume.....	2
4. Mida ootame.....	3
5. Kuidas valime partneri.....	5

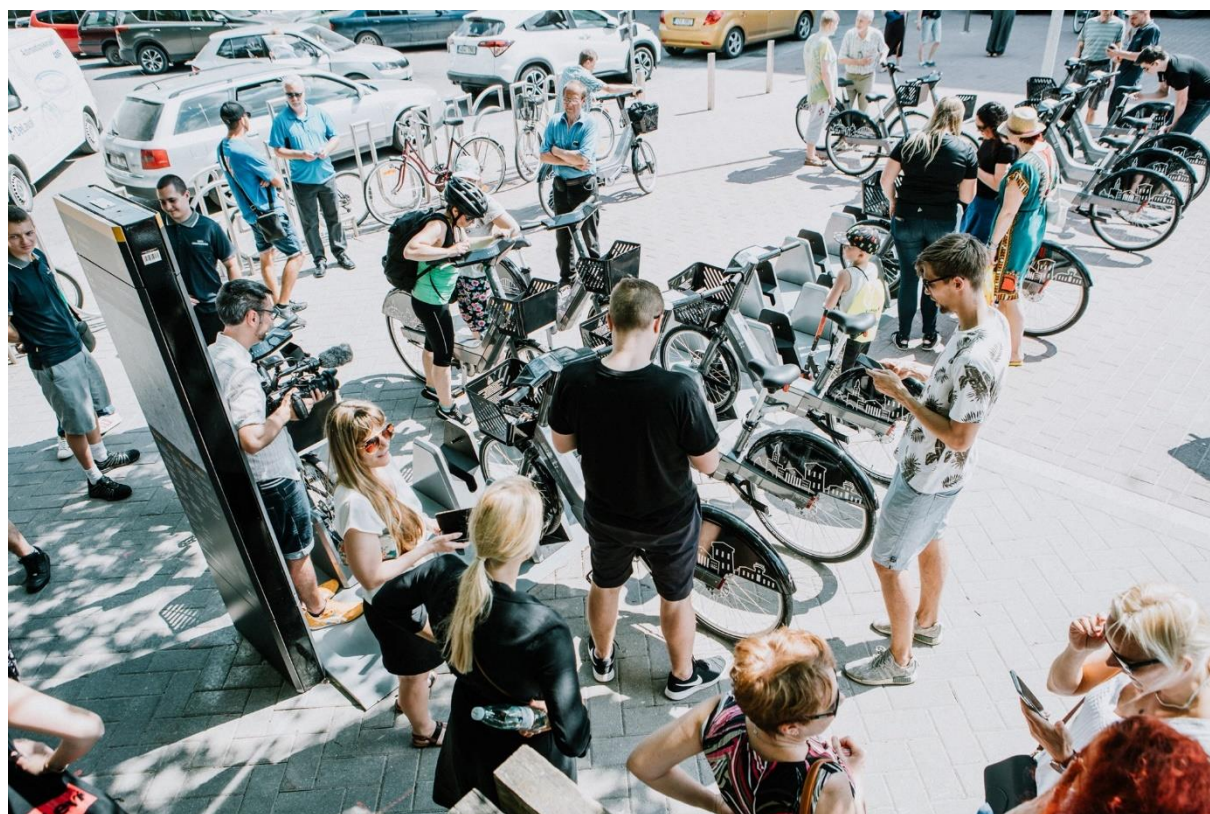

1. Uldinfo

2019. aasta suvel käivitati Tartu rattaringlus. Igapäevaselt on ringluses umbes 500 elektriratast ja 250 tavajalgratast (kokku 750 ratast) ning kokku on rajatud 100 rattaparklat, sh Tartu vallas 4, Kambja vallas 3 ja Luunja vallas 2 rattaparklat.

Meie eesmärk on leida partner, kes soovib kuvada oma ettevõtte või brändi reklaami rattaringluse ratta esikorvil.

2. Lepingu periood

Valitud partneriga sõlmitakse leping perioodiks 01.04.2023 – 01.03.2024.

3. Mida pakume

3.1. Reklaampinna kirjeldus

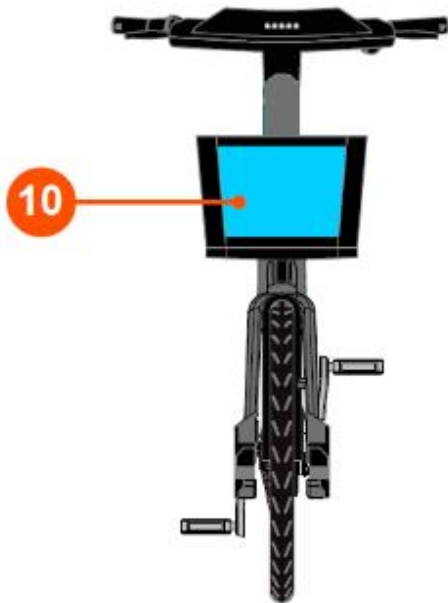

Mõõdud 25 cm x 19 cm

Pinna kood	Pinna kirjeldus	Mõõdud	Kogus
10	Rattakorvi esikülg	25/22 mm x 20 mm	750

3.2. Rataste taustinfo

3.2.1. Rataste värvilahendus põhineb hallil, mustal ja valgel.

3.2.1.1. Raami baasvärv on hall.

3.2.1.2. Rattakorvi ja tagaratta kaitse baasvärv on must.

3.2.2. Rattaid viiakse vajaduspõhiselt hooldus- ja remonttööde teostamiseks ringlusest välja.

3.2.3. Elektrirattad ei ole väljas talvisel hooajal (november – märts), siis jääb ringlusesse umbes 250 tavaratast.



4. Mida ootame

4.1. Nõuded sisule

4.1.1. Reklaam peab olema kooskõlas reklaamiseadusega.

4.1.2. Reklaami sõnum peab olema kooskõlas rattaringluse ja Tartu linna väärtustega:

- Keskkonnasõbralikkus
- Energiasäästlikkus
- Tervislik eluviis

4.2. Nõuded visuaalile

4.2.1. Rattakorvi esiküljel esitatav reklaam peab arvestama rattal kujutatud graafikaga; valitud partneril on kohustus ratastel eksponeeritava reklaami kavand viimistleda koostöös Tartu Linnavalitsusega, et viia see vastavusse rattal kujutatud graafika kujunduskeelega.

4.2.2. Graafikalahenduse väljatöötamisel arvestada, et rattakorvi tooniks on must, mis jääb reklaami taustaks. Reklaam tuleb anda kas kilelõikusena (ilma taustata) või värvitul lauskleebisel.

4.2.3. Reklaam lahendada logo või hüüdlause, mitte kogu korvi pinda katva lauskujutisena.

4.2.4. Reklaam anda soovitatavalt akromaatilisel skaalal (valge ja/või hallina, mille võib asendada helkurkleebisega), lubatud on ka täisvärviline lahendus.

4.3. Nõuded teostusele

4.3.1. Valitud partner korraldab reklaamkleepsude tootmise ja paigaldamise ning tasub nendega seotud kulud.

4.3.1.1. Tartu Linnatransport teeb rattad kättesaadavaks rattaringluse töökojas.

4.3.1.2. Täpsem reklaami paigaldamise ajakava on vajalik kooskõlastada rattaringluse tehnilise juhiga.

4.3.1.3. Enne kleebiste paigaldamist tuleb esikorvidelt eemaldada eelmised reklaamkleebised.

4.3.2. Reklaam peab olema vastupidav välitingimustes.

4.3.3. Reklaamkleebiseid tuleb kokku toota 1500, st 750 kleebist ratastele ja lisaks veel 750 kleebist tagavaraks, et asendada rikutud või kahjustunud kleebised.

4.4. Nõuded pakkumisele

4.4.1. Pakkumise esitamise tähtaeg on **01.03.2023**.

4.4.2. Pakkumine saata e-posti aadressile: **linnatransport@tartu.ee**

4.4.3. Pakkumine peab sisaldama:

4.4.3.1. Reklaampinna kasutamise eest pakutud tasu lepinguperioodiks 01.04.2023 – 01.03.2024.

4.4.3.2. Reklaami kavand koos mõõtude ja värvilahendusega.

4.4.4. Tasu osas eraldi komponentidena välja tuua:

4.4.4.1. Rattakorvi esikülje tasu (pind 10, kogus 750).

4.4.5. Kavandite vormistamisel kasutada kaasuvaid faile:

4.4.5.1. **BW_TEMPLATE_BASKET_DECAL.ai** (pind 10)

4.4.5.2. Palun lisada kavand ka JPG või PDF formaadis.

Lisainfo: Tartu Linnatranspordi juhataja Roman Meeksa, e-post: Roman.Meeksa@tartu.ee, tel: +372 517 3566

5. Kuidas valime partneri

5.1. Pakkumiste hindamine

5.1.1. Hindame parimaks pakkumise, kus on näidatud suurim reklaampinna eest pakutav tasu.

5.1.2. Tartu Linnatransport jätab endale õiguse tagasi lükata pakkumised, mille reklaamikavandit või nende sõnumit ei hinnata sobivaks või kui pindade eest pakutav tasu ei vasta ootustele.